

COGETP

building success

KOBELCO®



GAMME MINI-PELLES

SK 17 SR

SK 25 SR

SK 30 SR

SK 35 SR

SK 55 SRX6

SK 10 SR



- Capacité du godet : 0,028 m³
- Puissance net du moteur : 12 ch 2.000 tr/min
- Poids en ordre de marche : 1 220 kg

MADE IN JAPAN



SAV et pièce de rechange
selon les standards internationaux

DIMENSIONS

FACE

PROFIL

HAUT

Unité : mm

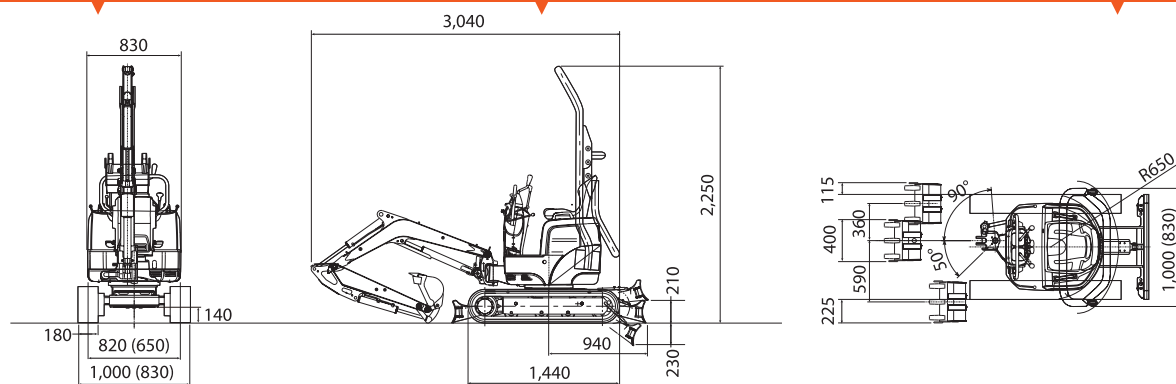

CARACTÉRISTIQUES TECHNIQUES

MOTEUR

Modèle	YANMAR 3TNV70-WBVE
Type	3 cylindres diesel 4 temps, refroidi par eau
Puissance net ch tr/min	12 ch /2 000 tr/min (ISO 9249)
Couple maxi N·m tr/min	50,1/1 500 (ISO 9249)
Cylindrée L	0,854
Réservoir de carburant L	12,0

CIRCUIT HYDRAULIQUE

Pompes	Deux pompes à cylindrée variable
Débit de refoulement maxi L tr/min	2x11,0
Pression de refoulement maxi MPa	20,6
Capacité hydraulique (réservoir d'huile) L	14,3

PERFORMANCES

Capacité de remplissage ISO du godet m ³	0,028
Vitesse de translation km/h	2.1
Vitesse de rotation tr/min	10.0
Pente franchissable % (°)	47 (30)
Force de traction à l'attelage kN	8.3
Force de cavage du godet kN	13.9
Force de pénétration du balancier kN	6.6

POIDS

Poids en ordre de marche kg	1 220
Pression au sol kPa	25.3

LAME

Lame mm	largeur 830 x hauteur 1000 x220, 210 vers le haut, 220 vers le bas
---------	--

DÉPORT LATÉRAL

Type	Déport pied de flèche 50° gauche, 90° droite
------	--

PLAGE DE TRAVIL

Unité : mm

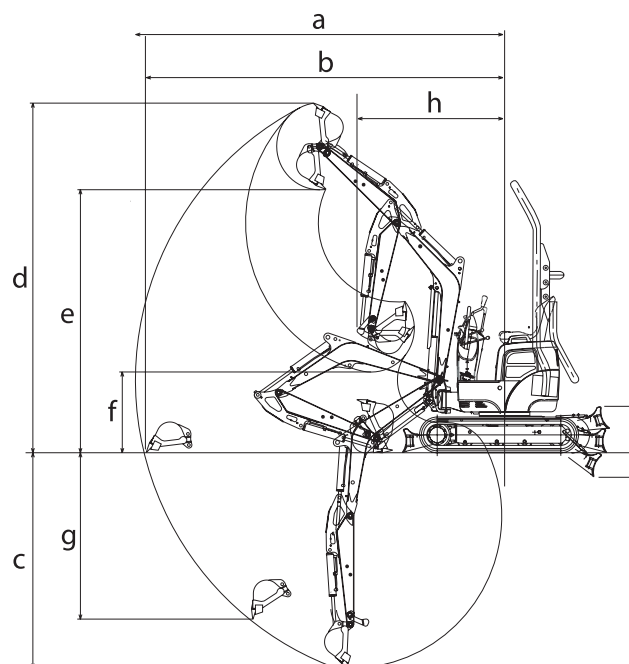

a	3 350
b	3 270
c	1 950
d	3 150
e	2 370
f	730
g	1 650
h	1 330 (1 080)
i	210/220

REPRÉSENTANT EXCLUSIF DES MARQUES



Direction Générale Alger
Lot.19 et 20 Zone d'Activité El Achour
(En face La Briqueterie)
Tél.: + 213 (0) 21 33 33 71 / 72 / 73
Mob.: + 213 (0) 5 60 01 57 67/64
+ 213 (0) 5 60 92 42 51

Succursale Reghaia
Amzera. E A C n°02 DAS
Si Lakhdar. Reghaia. Alger
Mob.: + 213 (0) 5 60 02 57 04

Succursale Oran
Route de Petit Lac n° 01. Essania.
Oran
Tél.: + 213 (0) 40 21 89 03
Mob.: + 213 (0) 5 60 01 57 34